

## Kaasupurkauslamppun -L13-/-L14- vaihto

### Irrotus

**HUOMIO!**

**Suurjännitteen aiheuttama hengenvaara, loukkaantumisvaara ja ympäristön likaantumisvaara.**

**Kaasunpurkauslamppujen käyttö- ja turvaohjeet**  
→ **Sähkölaitteet - yleistietoa; korj. ryhmä94.**

- Irrota maajohtimen kytkentä akusta virran ollessa katkaistuna  
→ **Kappale.**

#### Vasen valonheitin:

- Irrota ohjaustehostimen säiliö → **Kappale.**

#### Oikea valonheitin - 4-syl. bensiinimoottorilla varustetut mallit:

- Irrota ilmansuodatinkotelo → **Kappale.**

#### Oikea valonheitin - 6-syl. bensiinimoottorilla varustetut mallit:

- Irrota ilmansuodatinkotelo → **Kappale.**

#### Oikea valonheitin - 4,2l MPI-moottorilla varustetut mallit:

- Irrota ilmansuodatinkotelo → **Kappale.**

#### Oikea valonheitin - 4,2l FSI-moottorilla varustetut mallit:

- Irrota ilmansuodatinkotelo → **Kappale.**

#### Vasen valonheitin - 10-syl. bensiinimoottorilla varustetut mallit:

- Irrota ilmansuodatinkotelo → **Kappale.**

#### Oikea valonheitin - 10-syl. bensiinimoottorilla varustetut mallit:

- Irrota ilmansuodatinkotelo → **Kappale.**

#### Oikea valonheitin - 4-syl. TDI-moottorilla varustetut mallit:

- Irrota ilmansuodatinkotelo → **Kappale.**

#### Oikea valonheitin - 6-syl. TDI-moottorilla varustetut mallit:

- Irrota ilmansuodatinkotelo → **Kappale.**

#### Kaikki:

- Avaa kiinnityskielekkeet -nuolet- ja poista kansi valoumpiosta.

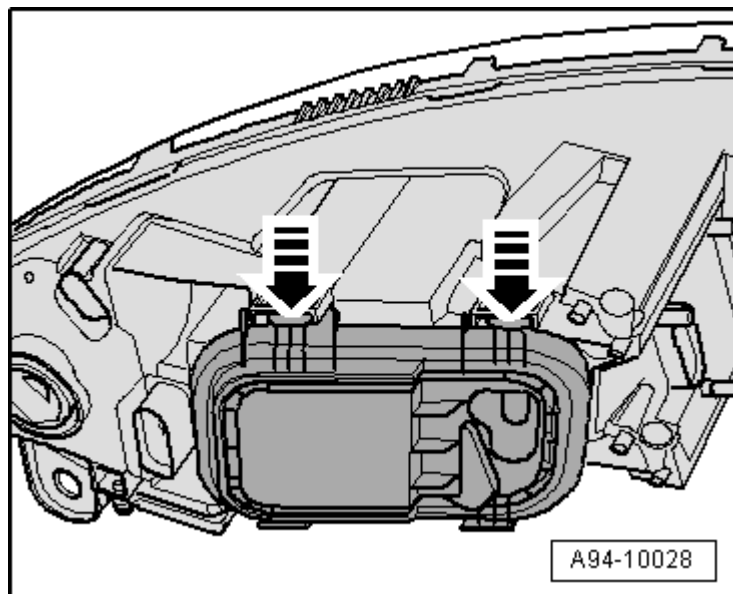

- Käännä mahdollinen liittimen lukkosanka -1- sivuun.
- Kierrä kaasupurkauslamppun sytytyspuolaa -2- vastapäivään -nuoli-.
- Irrota liitin -3- kaasupurkauslamppun sytytyspuolasta.
- Poista kaasupurkauslamppun sytytyspuola.

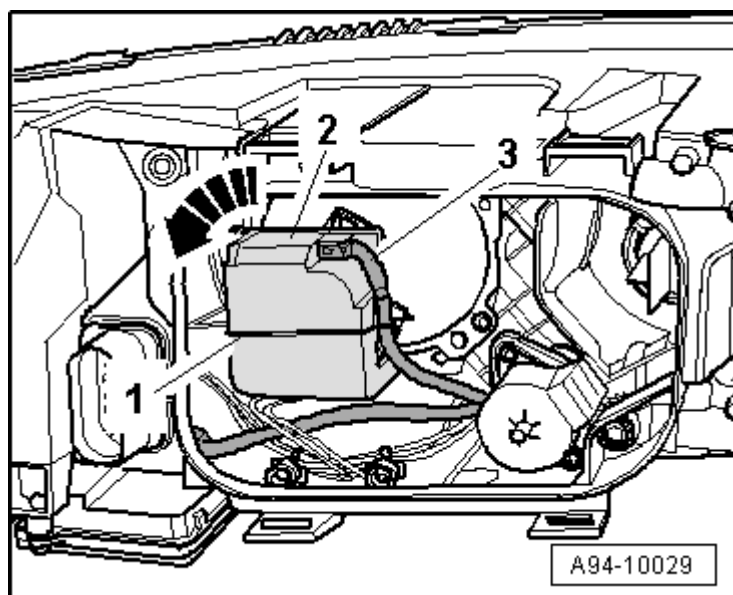

- Avaa jousisanka -1-.
- Vedä kaasupurkauslamppu -2- valoumpiosta.

### Kiinnitys

Kiinnitys tapahtuu vastakkaisessa järjestyksessä seuraavia ohjeita noudattaen:

- Aseta uusi kaasupurkauslamppu koteloon, varo tällöin koskettamasta lasikupua paljaalla kädellä.

### Ohje

*Huomaa asennusasento: Lampun istukan yläosassa olevan nokan pitää tarttua kaasupurkauslamppun syvennykseen.*

- Varmista kaasupurkauslamppu jousisangalla.

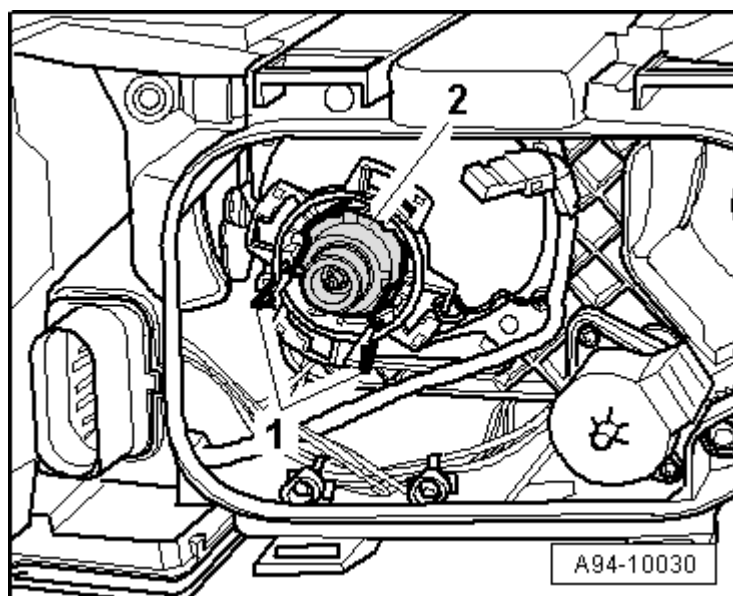

 **Ohje**

*Liittimen saa työntää paikalleen vasta kun sytytyspuola on asennettu.*

- Tarkasta, ovatko kaasupurkauslampun sytytyspuolan kotelossa oleva syvennys ja puristusrenkaassa oleva syvennys aivan päällekkäin -nuolet-.
- Aseta kaasupurkauslampun sytytyspuola valonheittimeen ja kierrä myötäpäivään vasteeseen saakka.
- Sytytyspuolan kiertämisen pitää käydä helposti.
- Kotelossa oleva nuoli osoittaa ylöspäin.
- Kiinnitä liitin takaisin paikalleen.
- Varmista liitin lukkosangalla, jos sellainen on.
- Sulje kotelon kansi.
- Kytke akun johtimet. Tarvittavat toimenpiteet → **Ankkuri**.

